

EMPOTRADO BOTE SATINADO 12W

DRIVER INTEGRADO



DESCRIPCIÓN

Luminario con Tecnología LED y driver integrado, ideal para sustitución de empotrados con bote integrado, apto para uso en entornos interiores, resistente a la corrosión, de fácil instalación, esmaltado en color satinado.

CARACTERÍSTICAS ELÉCTRICAS

Código	EM01265BIS
Potencia	12W
Tensión	120-277V~50/60Hz
Ángulo de Apertura	120°
Temperatura de Trabajo	-20°C a 40°C

CARACTERÍSTICAS FÍSICAS

Color	Satinado
Montaje	Empotrar
Difusor	Opalino
Material	Aluminio

CARACTERÍSTICAS LUMÍNICAS

Código	EM01265BIS
Temperatura de Color	6500°K
Flujo Luminoso	1,000 LM
Vida útil	40,000 Hrs





DIMENSIONES

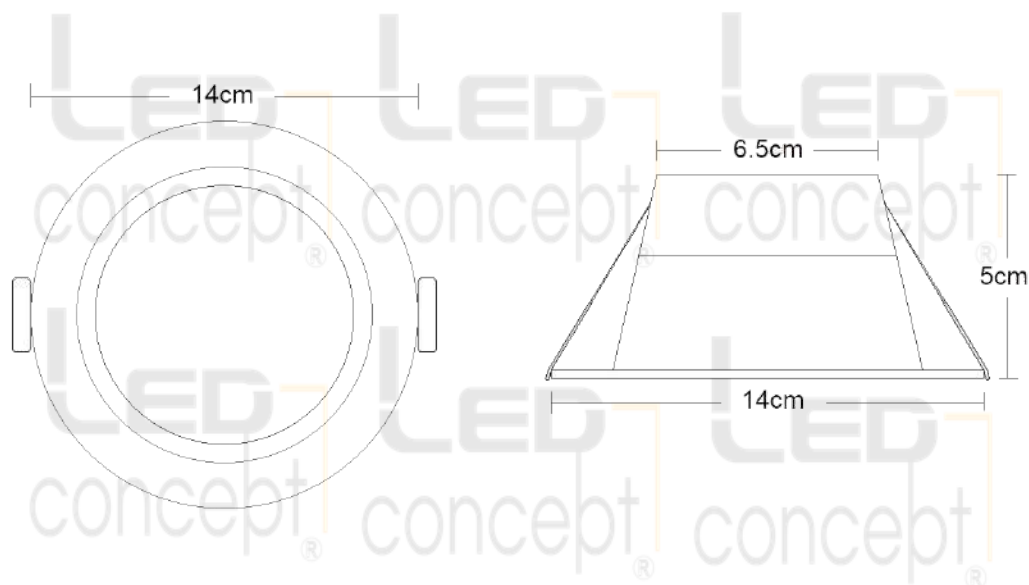

APLICACIONES



Oficinas

Tiendas
Departamentales

Restaurantes



Hoteles

COMPLEMENTOS

Piezas por caja	80 pzs
Peso por caja	11 Kg
Medidas por caja (cm)	35 x 31 x 80
Garantía	2 años



LED

NOM

2 años
DE GARANTÍA